

**INSPIRON™**

**SETUPGIDS**

**DELL™**  
YOURS IS HERE



# INSPIRON™

## SETUPGIDS

Model P04E

Voorgeschreven type P04E001

# Opmerkingen en waarschuwingen

 **OPMERKING:** Met een **OPMERKING** wordt belangrijke informatie voor een beter gebruik van de computer aangeduid.

 **VOORZICHTIG:** Met **VOORZICHTIG** wordt potentiële schade aan hardware of mogelijk gegevensverlies aangeduid. Bovendien wordt verteld hoe het probleem kan worden vermeden.

 **WAARSCHUWING:** Met een **WAARSCHUWING** wordt het risico van schade aan eigendommen, lichamelijk letsel of overlijden aangeduid.

Als u een Dell™-computer uit de n-serie hebt aangeschaft, zijn de verwijzingen naar de Microsoft® Windows®-besturingssystemen in dit document niet van toepassing.

---

**De informatie in dit document kan zonder voorafgaande kennisgeving worden gewijzigd.**

© 2009 Dell Inc. Alle rechten voorbehouden.

Verveelvoudiging van dit document op welke wijze dan ook zonder de schriftelijke toestemming van Dell Inc. is strikt verboden. Handelsmerken in deze tekst: *Dell*, het *DELL*-logo *YOURS IS HERE*, *Dell On Call* en *DellConnect* zijn handelsmerken van Dell Inc.; *Intel*, *Celeron* en *Pentium* zijn gedeponeerde handelsmerken en *Core* is een handelsmerk van Intel Corporation in de VS en andere landen; *Microsoft*, *Windows*, *Windows Vista*, *MS-DOS* en het logo op de startknop van *Windows Vista* zijn handelsmerken of gedeponeerde handelsmerken van Microsoft Corporation in de Verenigde Staten en/of andere landen; *ATI Radeon* is een handelsmerk van Advanced Micro Devices, Inc; *Blu-ray Disc* is een handelsmerk van de Blu-ray Disc Association; *Bluetooth* is een gedeponeerd handelsmerk dat het eigendom is van Bluetooth SIG, Inc. en op basis van een licentie door Dell wordt gebruikt.

Andere handelsmerken en handelsnamen die mogelijk in dit document worden gebruikt, dienen ter aanduiding van de rechthebbenden met betrekking tot de merken en namen of ter aanduiding van hun producten. Dell Inc. claimt op geen enkele wijze enig eigendomsrecht ten aanzien van andere handelsmerken of handelsnamen dan haar eigen handelsmerken en handelsnamen.

# Inhoud

<b>Uw Inspiron™-laptop installeren</b> . . . . .	<b>5</b>	Het optische station gebruiken . . . . .	28
Voordat u de computer installeert . . . . .	5	Beeldschermfuncties . . . . .	30
De netadapter aansluiten . . . . .	6	De batterij verwijderen en terugplaatsen . . . . .	32
De netwerkkabel (optioneel) aansluiten . . . . .	7	Software . . . . .	34
Druk op de aan-uitknop . . . . .	8	<b>Problemen oplossen</b> . . . . .	<b>37</b>
Windows Vista instellen . . . . .	9	Pieptoncodes . . . . .	38
Draadloos gebruik in- of uitschakelen (optioneel) . . . . .	10	Netwerkproblemen . . . . .	39
Verbinding maken met internet (optioneel) . . . . .	12	Voedingsproblemen . . . . .	40
<b>De Inspiron-laptop gebruiken.</b> . . . . .	<b>14</b>	Geheugenproblemen . . . . .	42
Voorzieningen aan de rechterkant . . . . .	14	Vastlopen en softwareproblemen . . . . .	43
Voorzieningen aan de linkerkant . . . . .	16	<b>Ondersteuningshulpmiddelen gebruiken</b> . . . . .	<b>45</b>
Voorzieningen aan de voorkant . . . . .	18	Dell Support Center . . . . .	45
Basisfuncties van de computer . . . . .	22	Systeemberichten . . . . .	46
Touchpadbewegingen . . . . .	24	Probleemoplosser voor hardware . . . . .	47
Mediatoetsen . . . . .	26	Dell Diagnostics (Dell-diagnostiek) . . . . .	47

## Inhoud

<b>Het besturingssysteem herstellen</b> . . . . .	<b>51</b>	<b>Meer informatie en bronnen</b> . . . . .	<b>65</b>
Systeemherstel . . . . .	52	<b>Specificaties</b> . . . . .	<b>67</b>
Dell Factory Image Restore . . . . .	53	<b>Bijlage</b> . . . . .	<b>77</b>
Het besturingssysteem opnieuw installeren. . . . .	55	Kennisgeving over Macrovision. . . . .	77
<b>Hulp verkrijgen</b> . . . . .	<b>57</b>	<b>Index</b> . . . . .	<b>78</b>
Technische ondersteuning en klantenservice . . . . .	58		
DellConnect™ . . . . .	58		
Online services . . . . .	59		
Geautomatiseerde bestelstatusservice. . .	60		
Productinformatie . . . . .	60		
Items retourneren voor reparatie of restitutie onder de garantie . . . . .	61		
Voordat u belt. . . . .	62		
Contact opnemen met Dell . . . . .	64		

# Uw Inspiron™-laptop installeren

In deze sectie vindt u informatie over het instellen van uw Inspiron-laptop.

## Voordat u de computer installeert

Let er bij het plaatsen van de computer op dat zich een stroombron in de buurt bevindt, dat er voldoende ventilatie is en een vlakke ondergrond om de computer op te plaatsen.

Als de luchtstroom rond uw Inspiron-laptop beperkt wordt, kan dit tot oververhitting leiden. Om oververhitting te voorkomen, dient u ten minste 10,2 cm ruimte aan de achterzijde van de computer en minimaal 5,1 cm aan alle overige zijden vrij te laten. U mag de computer nooit ingeschakeld in een afgesloten ruimte zoals een kast of een lade plaatsen.

 **WAARSCHUWING:** **Blokkeer de luchtopeningen niet, steek er geen voorwerpen in en zorg ervoor dat er geen stof in komt. Zet uw Dell™-computer niet in een omgeving waar weinig ventilatie beschikbaar is terwijl deze aan staat, zoals een gesloten koffer. Beperkte ventilatie kan schade aan de computer of brand veroorzaken. De ventilator wordt automatisch geactiveerd wanneer de computer heet wordt. Ventilatorgeruis is normaal en duidt niet op een probleem met de ventilator of de computer.**

 **LET OP:** **Door zware of scherpe voorwerpen op de computer te plaatsen of stapelen kunt u de computer permanent beschadigen.**

## De netadapter aansluiten

Sluit de netadapter aan op de computer en steek deze vervolgens in een stopcontact of stroomstootbeveiliging.



**WAARSCHUWING:** De netadapter kan op stopcontacten over de hele wereld worden aangesloten. Stroomaansluitingen en stekkerdozen verschillen echter sterk per land. Wanneer u een incompatibele kabel gebruikt of de kabel onjuist op een stekkerdoos of stopcontact aansluit, kan er brand of permanente schade aan uw computer ontstaan.

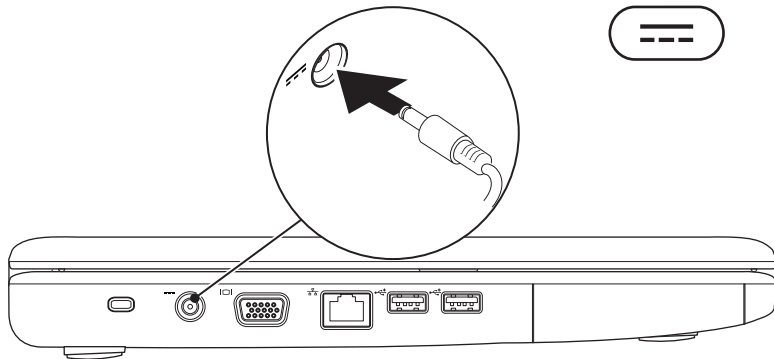



## De netwerkkabel (optioneel) aansluiten

Als u een netwerkverbinding tot stand wilt brengen via een kabel, sluit u de netwerkkabel aan.

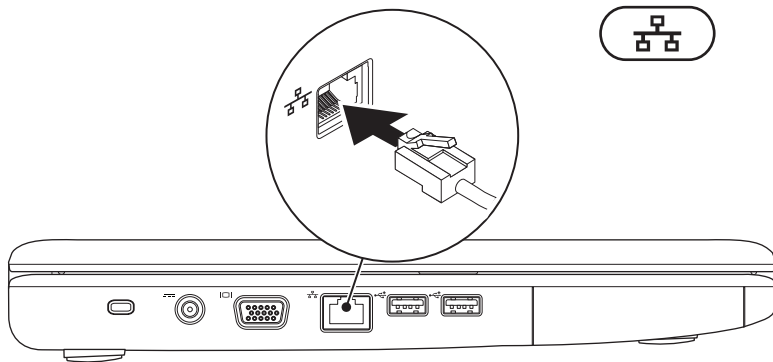

## Druk op de aan-uitknop

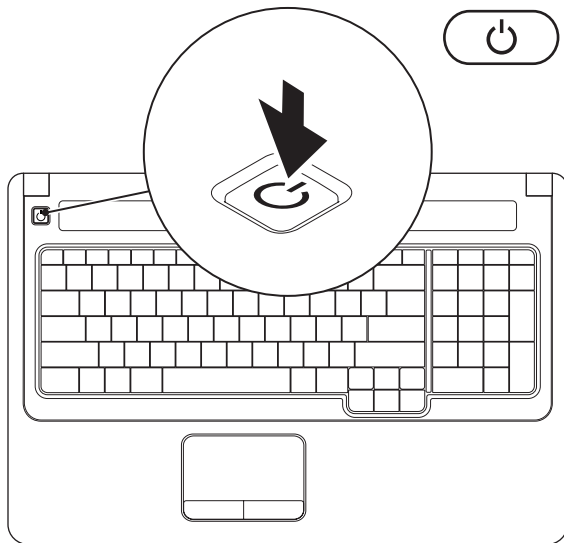

## Windows Vista instellen

Op uw Dell-computer is het besturingssysteem Windows Vista® geïnstalleerd. Volg de instructies op het scherm om Windows Vista voor het eerst in te stellen. Deze stappen zijn vereist en het kan tot 15 minuten duren voordat ze zijn voltooid. De instellingsschermen van Windows Vista leiden u door verschillende procedures, zoals het accepteren van licentieovereenkomsten, het instellen van voorkeuren en het instellen van een internetverbinding.

 **VOORZICHTIG: Onderbreek het installatieproces van uw besturingssysteem niet. Als u dit wel doet, kan uw computer onbruikbaar worden en moet u het besturingssysteem opnieuw installeren.**

## Draadloos gebruik in- of uitschakelen (optioneel)

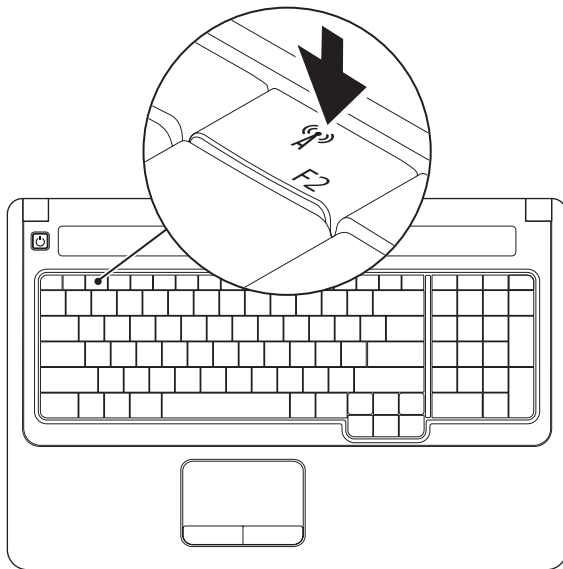

**Draadloos gebruik inschakelen:**

1. Zorg ervoor dat de computer aan staat.
2. Druk op de toets voor draadloze verbinding  op het toetsenbord.  
Op het scherm wordt een bevestiging van uw selectie weergegeven.

Draadloos gebruik ingeschakeld



Draadloos gebruik uitgeschakeld

**Draadloos gebruik uitschakelen:**

Druk nogmaals op de toets voor draadloze verbinding  op het toetsenbord om alle radio's uit te schakelen.

-  **OPMERKING:** Met de toets voor draadloos gebruik kunt u snel al uw draadloze verbindingen (Bluetooth en WiFi) uitschakelen, bijvoorbeeld wanneer u in het vliegtuig wordt gevraagd alle draadloze verbindingen uit te schakelen.

## Verbinding maken met internet (optioneel)

Als u verbinding met internet wilt maken, hebt u een modem of netwerkverbinding en een internetaanbieder (ISP) nodig.

Als u in eerste instantie geen externe USB-modem of WLAN-adapter hebt besteld, kunt u er een aanschaffen op de website van Dell: [www.dell.com](http://www.dell.com).

### Een kabelverbinding instellen

- Als u een inbelverbinding gebruikt, sluit u het telefoonsnoer aan op de externe USB-modem (optioneel) en op de telefoonaansluiting voordat u de internetverbinding instelt.
- Als u een DSL- of kabel-/satellietmodem gebruikt, neemt u contact op met uw internetprovider of mobiele provider voor installatie-instructies.

### Een draadloze verbinding instellen

Voordat u de draadloze internetverbinding kunt gebruiken, moet u de computer aansluiten op uw draadloze router.

1. Controleer of draadloos gebruik is ingeschakeld op uw computer (zie 'Draadloos gebruik in- of uitschakelen' op pagina 10).
2. Sla eventueel geopende bestanden op en sluit deze bestanden en eventueel geopende programma's af.
3. Klik op **Start**  → **Verbinding maken**.
4. Volg de instructies op het scherm om het instellen te voltooien.

## De internetverbinding instellen

Het aanbod van internetproviders verschilt per land. Neem contact op met uw internetprovider voor informatie over het aanbod in uw land.

Als u nu geen verbinding kunt maken, maar dit eerder wel is gelukt, kan het zijn dat de internetprovider met een storing te kampen heeft. Neem contact op met uw internetprovider of probeer het later nog eens.

Zorg ervoor dat u de informatie van uw internetprovider bij de hand hebt. Als u geen internetprovider hebt, kan de wizard **Verbinding met internet maken** u helpen om een internetprovider te vinden.

1. Sla eventueel geopende bestanden op en sluit deze bestanden en eventueel geopende programma's af.

 **OPMERKING:** De volgende instructies zijn van toepassing op de standaardweergave van Windows en gelden daarom mogelijk niet als u de klassieke weergave van Windows op uw computer hebt ingesteld.

2. Klik op **Start**  → **Configuratiescherm**.
3. Klik op **Netwerk en internet** → **Netwerkcentrum** → **Verbinding of netwerk instellen** → **Verbinding met internet maken**.

Het venster **Verbinding met internet maken** wordt weergegeven.

 **OPMERKING:** Als u niet weet welk type verbinding u moet selecteren, klikt u op **Help me bij het selecteren** of neemt u contact met uw internetprovider op.

4. Volg de instructies op het scherm en gebruik de installatie-informatie van de internetprovider om de installatie te voltooien.

# De Inspiron-laptop gebruiken

In deze sectie vindt u informatie over de beschikbare functies op uw Inspiron-laptop.

## Voorzieningen aan de rechterkant

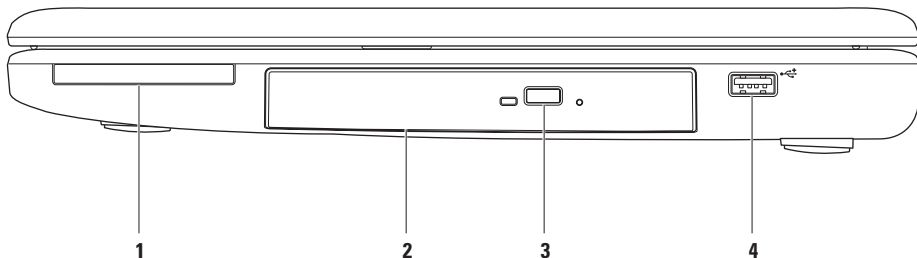



---

**1 ExpressCard-sleuf** – Ondersteunt een 34/54 mm brede ExpressCard. De computer wordt geleverd met een plastic dummykaart in de sleuf.

**OPMERKING:** Deze beschermt ongebruikte sleuven tegen stof en andere deeltjes. Bewaar de dummykaart en gebruik deze wanneer er geen ExpressCard in de sleuf is geplaatst. Dummykaarten van andere computers passen mogelijk niet in uw computer.

---

**2 Optisch station** – Kan cd's en dvd's afspelen of opnemen. Zorg bij het plaatsen van een schijf dat de bedrukte of beschreven kant naar boven is gericht.

---

**3 Uitwerpknop** – Met deze knop kunt u de lade van het optische station openen of sluiten.

---

**4  USB 2.0-aansluiting** – Voor het aansluiten van USB-apparaten, zoals een muis, toetsenbord, printer, extern station of mp3-speler.

---

## Voorzieningen aan de linkerkant

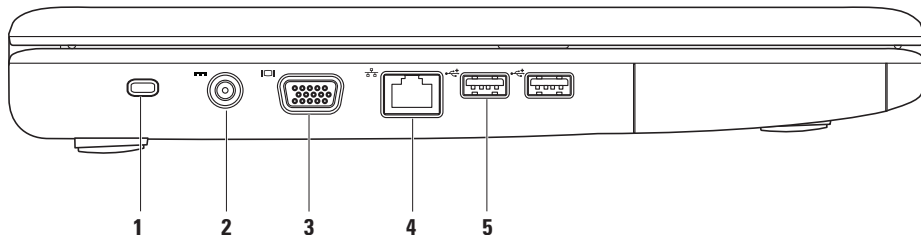

- 
- 1 Sleuf voor beveiligingskabel** – Wordt gebruikt om een in de handel verkrijgbare beveiligingskabel aan te sluiten op de computer.

**OPMERKING:** Controleer voordat u een beveiligingskabel koopt of deze geschikt is voor de sleuf voor de beveiligingskabel op uw computer.

---

- 2  Netadapteraansluiting** – Hiermee sluit u een netadapter aan om de computer van stroom te voorzien en de batterij op te laden.
- 

- 3  VGA-aansluiting** – Voor het aansluiten van een monitor of projector.
- 

- 4  Netwerkaansluiting** – Hiermee sluit u uw computer aan op een netwerk of een breedbandapparaat als u een bekabeld netwerk gebruikt.
- 

- 5  USB 2.0-aansluitingen (2)** – Hiermee sluit u USB-apparaten aan, zoals een muis, toetsenbord, printer, extern station of mp3-speler.
-

## Voorzieningen aan de voorkant

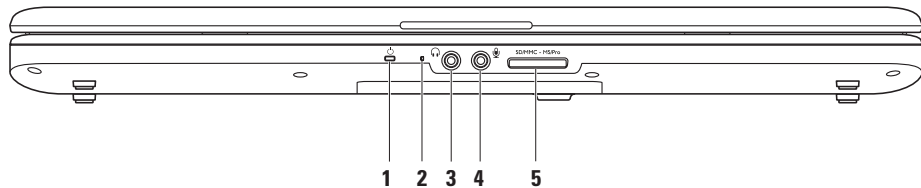

- 1  **Statuslampje voor voeding/batterij** – Dit lampje geeft de volgende statussen aan als het apparaat van stroom wordt voorzien via een netadapter of batterij.

	Status lampje	Status(sen) computer	Batterijniveau
<b>Netadapter</b>	Continu wit	aan uit/slaapstand	n.v.t. <90%
	Knipperend wit	stand-by	wordt opgeladen
	uit	uit/slaapstand	>90%
<b>Batterij</b>	Continu wit	aan	>10%
	Knipperend wit	stand-by	>10%
	Continu oranje	aan/stand-by	<10%
	uit	uit/slaapstand	n.v.t.

**OPMERKING:** De batterij wordt opgeladen als de computer via een netadapter van stroom wordt voorzien.

- 2 **Analoge microfoon** – Als u niet over de optionele ingebouwde camera met dubbele microfoon beschikt, wordt deze enkele microfoon gebruikt voor vergaderingen en gesprekken.

**3**  **Aansluiting voor Audio Out/hoofdtelefoon** – Sluit een hoofdtelefoon aan of stuurt audio naar een luidspreker of geluidssysteem.

---

**4**  **Aansluiting voor Audio In/microfoon** – Sluit een microfoon of invoersignaal aan voor gebruik met audioprogramma's.

---

**5** SD/MMC - MS/Pro

**7-in-1-geheugenkaartlezer** – Biedt een snelle en handige manier om digitale foto's, muziek, video's en documenten weer te geven en te delen die op de volgende digitale geheugenkaarten zijn opgeslagen:

- SD-geheugenkaart (Secure Digital)
- SDHC-kaart (Secure Digital High Capacity)
- MultiMedia-kaart (MMC/MMC+)
- Memory Stick
- Memory Stick PRO
- xD-Picture-kaart (type - M en type - H)

**OPMERKING:** Uw computer wordt geleverd met een plastic dummykaart in de mediakaartsleuf. Deze beschermt ongebruikte sleuven tegen stof en andere deeltjes. Bewaar de dummykaart en gebruik deze wanneer er geen mediakaart in de sleuf is geplaatst. Dummykaarten van andere computers passen mogelijk niet in uw computer.

---



## Basisfuncties van de computer

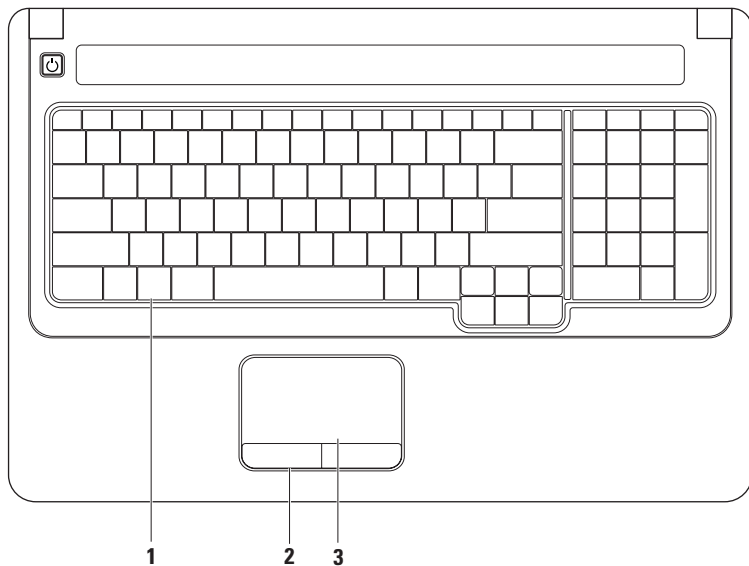



---

**1 Toetsenbord** – De mediabesturingstoetsen bevinden zich op het toetsenbord. Met deze toetsen regelt u het afspelen van media.

Zie de *Dell technologiegids* op uw vaste schijf of de Dell Support-website op **support.dell.com/manuals** voor meer informatie over het toetsenbord.

---

**2 Touchpadknoppen** – Bieden links- en rechtsklikfuncties net als muisknoppen.

---

**3 Touchpad** – Biedt de functionaliteit van een muis voor het verplaatsen van de cursor, slepen of verplaatsen van geselecteerde items. De linksklikfuncties kunt u gebruiken door op het oppervlak te tikken. Het touchpad ondersteunt de functies **Schuiven** en **In-/uitzoomen**. Zie "Touchpadbewegingen" op pagina 24 voor meer informatie.

---

## Touchpadbewegingen

### Schuiven

Hiermee kunt u door inhoud schuiven.  
De schuiffunctie omvat:

**Traditioneel schuiven** – Hiermee kunt u omhoog en omlaag, naar rechts en naar links schuiven.

Omhoog en omlaag schuiven:

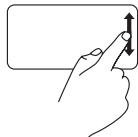

Beweeg een vinger omhoog of omlaag in het verticale schuifgebied (uiterst rechts op het touchpad) om omhoog of omlaag te schuiven in het actieve venster.

Naar rechts en links schuiven:

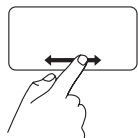

Beweeg een vinger naar rechts of links in het horizontale schuifgebied (helemaal onder aan het touchpad) om naar rechts of links te schuiven in het actieve venster.

**Cirkelvormig schuiven** – Hiermee kunt u omhoog en omlaag, naar rechts en naar links schuiven.

Omhoog en omlaag schuiven:

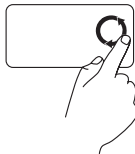

Beweeg een vinger met een draaiende beweging naar rechts in het verticale schuifgebied (uiterst rechts op het touchpad) om omhoog te schuiven of naar links om omlaag te schuiven.

Naar rechts en links schuiven:

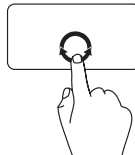

Beweeg een vinger met een draaiende beweging naar rechts in het horizontale schuifgebied (helemaal onder aan het touchpad) om naar rechts te schuiven of naar links om naar links te schuiven.

## In-/uitzoomen

Hiermee kunt u de inhoud van het scherm kleiner of groter weergeven. De zoomfunctie omvat:

**Zoomen met één vinger** – Hiermee kunt u in- of uitzoomen.

Inzoomen:

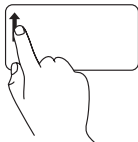

Beweeg een vinger omhoog in de zoomzone (uiterst links op het touchpad) om in te zoomen.

Uitzoomen:

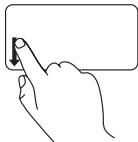

Beweeg een vinger omlaag in de zoomzone (uiterst links op het touchpad) om uit te zoomen.

**Knijpen** – Hiermee kunt u in- of uitzoomen door twee vingers uit elkaar te verplaatsen of dichterbij elkaar te brengen op het touchpad.

Inzoomen:

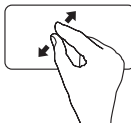

Verplaats twee vingers uit elkaar om de weergave van het actieve venster te vergroten.

Uitzoomen:

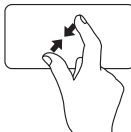

Verplaats twee vingers naar elkaar toe om de weergave van het actieve venster te verkleinen.

# Mediatoetsen

De mediabesturingstoetsen bevinden zich ook op het toetsenbord.

Druk op de vereiste toets om de mediatoetsen te gebruiken. In het **BIOS Setup-programma** of het **Windows Mobiliteitscentrum** kunt u via de instelling **Function Key Behavior** (Gedrag van functietoetsen) de mediabesturingstoetsen configureren.

### BIOS Setup-programma:

1. Druk op <F2> tijdens de POST (Power On Self Test) om toegang te krijgen tot het BIOS Setup-programma.
2. Open het BIOS Setup-programma en selecteer bij de instelling **Function Key Behavior** (Gedrag van functietoetsen) de optie **Function Key First** (Functietoets eerst) of **Multimedia Key First** (Multimediatoets eerst).

### Windows Mobiliteitscentrum:

1. Druk op de toetsen < > <X> om het Windows Mobiliteitscentrum te starten.
2. Selecteer bij de instelling **Function Key Row** (Rij functietoetsen) de optie **Function Key** (Functietoets) of **Multimedia Key** (Multimediatoets).

**Multimedia Key First (Multimediatoets eerst)/Multimedia Key (Multimediatoets)** – Dit is de standaardinstelling. Druk op een willekeurige multimediatoets om de bijbehorende actie uit te voeren. Druk voor een functietoets op <Fn> + de vereiste functietoets.

**Function Key First (Functietoets eerst)/Function Key (Functietoets)** – Druk op een willekeurige functietoets om de bijbehorende actie uit te voeren. Druk voor een multimediatoets op <Fn> + de vereiste multimediatoets.

 **OPMERKING: Function Key First (Functietoets eerst)/Function Key (Functietoets)** is de standaardoptie in MS-DOS™ en POST.

 **OPMERKING: De optie Multimedia Key First (Multimediatoets eerst)/Multimedia Key (Multimediatoets)** is alleen actief in het besturingssysteem.



 Het geluid dempen

 Het geluidsvolume verlagen

 Het geluidsvolume verhogen

 Naar het vorige nummer of hoofdstuk

 Afspelen of pauzeren

 Naar het volgende nummer of hoofdstuk

 De schijf uitwerpen uit het optische station

## Het optische station gebruiken

 **VOORZICHTIG:** Druk de schijflade niet omlaag bij het openen of sluiten. Houd de lade gesloten als u het station niet gebruikt.

 **VOORZICHTIG:** Verplaats de computer niet tijdens het afspelen van de schijf.

Dit optische station kan cd's en dvd's afspelen of opnemen. Zorg bij het plaatsen van een schijf dat de bedrukte of beschreven kant naar boven is gericht.

1. Druk op de uitwerpknop op het optische station.
2. Trek de lade van het optische station naar buiten.
3. Plaats de schijf met het label aan de bovenkant in het midden van de lade en klik de schijf vast op de as.
4. Duw de lade terug in het station.

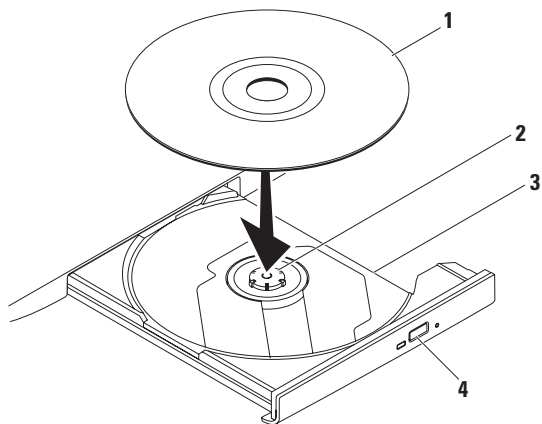

---

**1** schijf

---

**2** as

---

**3** lade van optisch station

---

**4** uitwerpknop

---

## Beeldschermfuncties

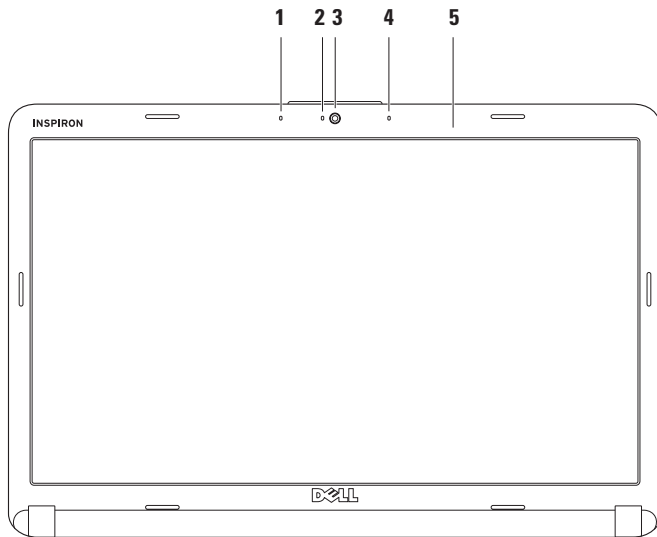

Het schermpaneel bevat een optionele camera en bijbehorende dubbele digitale microfoon.





- 
- 1 Linker digitale array-microfoon (optioneel)** – Maakt videovergaderingen en spraakopnamen mogelijk in combinatie met de rechter digitale array-microfoon.
- 
- 2 Camera-activiteitslampje (optioneel)** – Geeft aan of de camera aan- of uitstaat. Afhankelijk van de opties die u bij het bestellen van de computer hebt geselecteerd, is uw computer wel of niet uitgerust met een camera.
- 
- 3 Camera (optioneel)** – Ingebouwde camera voor het vastleggen van video, vergaderingen en gesprekken. Afhankelijk van de opties die u bij het bestellen van de computer hebt geselecteerd, is uw computer wel of niet uitgerust met een camera.
- 
- 4 Rechter digitale array-microfoon (optioneel)** – Maakt videovergaderingen en spraakopnamen mogelijk in combinatie met de linker digitale array-microfoon.
- 
- 5 Beeldscherm** – Afhankelijk van de opties die u bij het bestellen van de computer hebt geselecteerd, kan uw beeldscherm variëren. Zie de *Dell technologiegids* voor meer informatie over beeldschermen.
-

## De batterij verwijderen en terugplaatsen

-  **WAARSCHUWING:** Voordat u aan een van de procedures in dit gedeelte begint, dient u de veiligheidsinstructies te volgen die met de computer zijn meegeleverd.
-  **WAARSCHUWING:** Het gebruik van een incompatibele batterij kan het risico van brand of een explosie vergroten. Gebruik in deze computer uitsluitend een batterij die u bij Dell hebt aangeschaft. Gebruik geen batterijen van andere computers.
-  **WAARSCHUWING:** Voordat u de batterij verwijdert, dient u de computer uit te schakelen en externe kabels los te koppelen (inclusief de netadapter).

De batterij verwijderen:

1. Schakel de computer uit en draai deze om.
2. Schuif het ontgrendelingsschuifje van het batterijcompartiment in de ontgrendelingsstand totdat dit vastklikt.
3. Schuif de batterij uit het compartiment.

De batterij terugplaatsen:

Schuif de batterij in het batterijcompartiment totdat deze vastklikt.

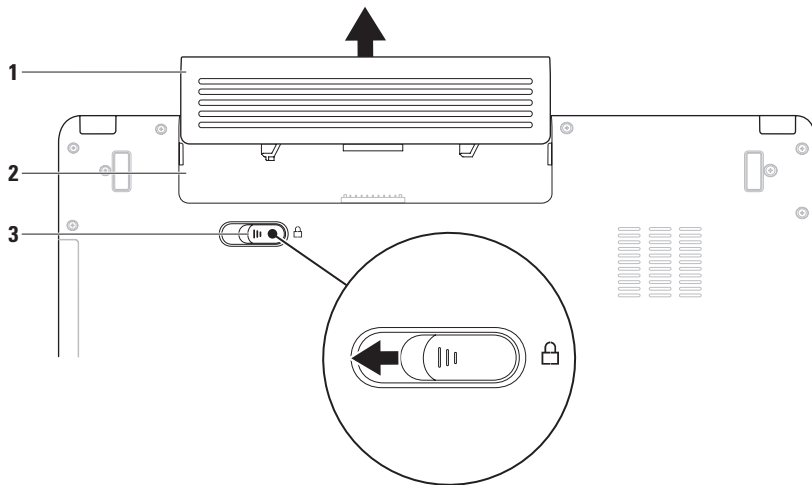

---

**1** batterij

---

**2** batterijcompartiment

---

**3** ontgrendelingsschuifje batterijcompartiment

## Software

 **OPMERKING:** raadpleeg de *Dell technologiegids* op uw vaste schijf of de Dell Support-website op [support.dell.com/manuals](http://support.dell.com/manuals) voor meer informatie over de functies die in deze sectie worden beschreven.

### Productiviteit en communicatie

U kunt uw computer gebruiken om presentaties, brochures, wenskaarten, folders en spreadsheets te maken. Ook kunt u digitale foto's en afbeeldingen bewerken en weergeven. Kijk op uw pakbon welke software op uw computer is geïnstalleerd.

Nadat u verbinding met internet hebt gemaakt, kunt u websites bekijken, een e-mailaccount instellen, bestanden uploaden en downloaden en nog veel meer.

### Entertainment en multimedia

Met uw computer kunt u video's bekijken, spelletjes spelen, uw eigen cd's/dvd's maken en naar muziek- en internetradiostations luisteren.

U kunt afbeeldingen en videobestanden downloaden of kopiëren van draagbare apparaten, zoals digitale camera's en mobiele telefoons. Met optionele softwaretoepassingen kunt u opneembare muziek- en videobestanden ordenen en maken, op draagbare apparaten zoals mp3-spelers en handheld-entertainmentapparaten opslaan of op aangesloten tv's, projectors en thuisbioscoopapparatuur afspelen en weergeven.

## Het bureaublad aanpassen

U kunt in het venster **Persoonlijke instellingen voor vormgeving en geluiden** uw bureaublad aanpassen om de vormgeving, resolutie, achtergrond, screensaver enzovoort te wijzigen.

Het venster **Weergave-eigenschappen** openen:

1. Klik met de rechtermuisknop op een leeg gebied van het bureaublad.
2. Klik op **Aan persoonlijke voorkeur aanpassen** om het venster **Persoonlijke instellingen voor vormgeving en geluiden** te openen voor meer informatie over de opties die u kunt aanpassen.

## Uw energie-instellingen aanpassen

U kunt de energiebeheeropties van uw besturingssysteem gebruiken om de energie-instellingen op uw computer te configureren. Microsoft® Windows Vista® biedt drie standaardopties:

- **Gebalanceerd** – Biedt volledige prestaties wanneer u deze nodig hebt, en bespaart stroom wanneer de computer niet wordt gebruikt.
- **Energiebesparing** – Spaart stroom door de systeemprestaties te verlagen om de levensduur van de computer te maximaliseren en de hoeveelheid energie die door uw computer tijdens zijn levensduur wordt gebruikt, te verminderen.
- **Hoge prestaties** – Biedt de hoogste systeemprestaties door de processorsnelheid aan te passen aan uw activiteit en de systeemprestaties te optimaliseren.

## Gegevens overbrengen naar een nieuwe computer

1. Klik op **Start**  → **Configuratieschermb** → **Systeem en onderhoud** → **Introductiecentrum** → **Bestanden en instellingen overzetten**.  
Als het venster **Gebruikersaccountbeheer** wordt weergegeven, klikt u op **Doorgaan**.
2. Volg de instructies van de wizard **Windows Easy Transfer** op het scherm.

## Een back-up maken van uw gegevens

Het is raadzaam om regelmatig een back-up van de bestanden en mappen op uw computer te maken. Een back-up maken van bestanden:

1. Klik op **Start**  → **Configuratieschermb** → **Systeem en onderhoud** → **Back-upcentrum** → **Back-up van bestanden maken**.  
Als het venster **Gebruikersaccountbeheer** wordt weergegeven, klikt u op **Doorgaan**.
-  **OPMERKING:** Bepaalde versies van Windows Vista bieden een optie voor het maken van een back-up van uw computer.
2. Volg de instructies in de wizard **Back-up van bestanden maken**.

## Problemen oplossen

Deze sectie biedt informatie over het oplossen van problemen met betrekking tot uw computer. Zie 'Ondersteuningshulpmiddelen gebruiken' op pagina 45 of 'Contact opnemen met Dell' op pagina 64 als u het probleem niet kunt oplossen met de volgende richtlijnen.



**WAARSCHUWING:** Alleen opgeleid onderhoudspersoneel mag de computerkap verwijderen. Zie de *Onderhoudshandleiding* op de Dell Support-website op [support.dell.com/manuals](http://support.dell.com/manuals) voor geavanceerde onderhoudsinstructies.

### Pieptoncodes

Uw computer kan tijdens het opstarten een reeks pieptonen laten horen als fouten of problemen niet op de monitor kunnen worden weergegeven. De volgende herhaalde pieptonen helpen u bij het opsporen van problemen met uw computer.

 **OPMERKING:** Zie voor meer informatie over de vervanging van onderdelen de *Onderhoudshandleiding* op de Dell Support-website op [support.dell.com/manuals](http://support.dell.com/manuals).

#### **Twee pieptonen** – *Geen geheugen/RAM gedetecteerd*

- Verwijder de geheugenmodules, plaats één module terug en start de computer opnieuw op. Als de computer normaal start, kunt u een volgende module terugplaatsen. Ga door tot u de defecte module hebt gevonden of tot u alle modules zonder problemen opnieuw hebt geïnstalleerd.
- Installeer, indien beschikbaar, geheugenmodules van hetzelfde type in de computer.
- Als het probleem zo niet wordt opgelost, neemt u contact op met Dell (zie 'Contact opnemen met Dell' op pagina 64).

#### **Drie pieptonen** – *Mogelijke moederbordfout - Fout in chipset*

Neem contact op met Dell (zie 'Contact opnemen met Dell' op pagina 64)

#### **Vier pieptonen** – *Geheugen/RAM-fout*

- Ga na of sprake is van speciale vereisten voor de plaatsing van geheugenmodules/-connectoren (zie de *Onderhoudshandleiding* op de Dell Support-website op [support.dell.com/manuals](http://support.dell.com/manuals)).
- Controleer of de geheugenmodules die u installeert, compatibel zijn met uw computer.
- Zie 'Specificaties' op pagina 67 voor meer informatie over het type geheugen dat door uw computer wordt ondersteund.
- Als het probleem zo niet wordt opgelost, neemt u contact op met Dell (zie 'Contact opnemen met Dell' op pagina 64).

#### **Zes pieptonen** – *Video-BIOS-fout*

Vervang de videokaart.

#### **Zeven pieptonen** – *Fout in CPU*

Vervang de CPU (Central Processor Unit).

#### **Acht pieptonen** – *Beeldschermfout*

Vervang het beeldscherm.



# Netwerkproblemen

## Draadloze verbindingen

### Als de draadloze netwerkverbinding is verbroken –

De draadloze router is offline of draadloos gebruik is uitgeschakeld op de computer.

- Controleer of uw draadloze router is ingeschakeld en verbonden met uw gegevensbron (kabelmodem of netwerkhub).
- Mogelijk wordt uw draadloze verbinding door interferentie geblokkeerd of verbroken. Probeer de computer dichterbij uw draadloze router te plaatsen.

- De verbinding met de draadloze router herstellen:
  - a. Controleer of draadloos gebruik is ingeschakeld op uw computer (zie 'Draadloos gebruik in- of uitschakelen' op pagina 10).
  - b. Sla eventueel geopende bestanden op en sluit deze bestanden en eventueel geopende programma's af.
  - c. Klik op **Start**  → **Verbinding maken**.
  - d. Volg de instructies op het scherm om het instellen te voltooien.

## Vaste verbindingen

**Als de netwerkverbinding is verbroken** – De netwerkkabel is niet aangesloten of beschadigd. Controleer of de kabel is aangesloten en of deze niet beschadigd is.

## Voedingsproblemen

**Als het aan-uitlampje uit is** – De computer is uitgeschakeld, staat in de slaapstand of krijgt geen stroom.

- Druk op de aan-uitknop. De normale werking van de computer wordt hervat als deze uit of in de slaapstand staat.
- Sluit de netadapter weer aan op de voedingsaansluiting op de computer en op het stopcontact.
- Als de netadapter is aangesloten op een stekkerdoos, gaat u na of de stekkerdoos is aangesloten op een stopcontact en of de stekkerdoos is ingeschakeld. Omzeil ook tijdelijk voedingsbeschermingsapparaten, stekkerdozen en verlengkabels om te controleren of de computer goed wordt ingeschakeld.

- Controleer de stroomvoorziening van het stopcontact door een ander apparaat, zoals een lamp, op het stopcontact aan te sluiten.
- Controleer de aansluitingen van de netadapterkabel. Als de netadapter een lampje heeft, controleert u of het lampje van de netadapter brandt.

**Als het aan-uitlampje wit brandt en de computer niet reageert** – De computer is uitgeschakeld of in de slaapstand, of het beeldscherm reageert mogelijk niet.

- Druk op de aan-uitknop. De normale werking van de computer wordt hervat als deze uit of in de slaapstand staat.
- Als het beeldscherm niet reageert, drukt u op de aan-uitknop tot de computer wordt uitgeschakeld en schakelt u deze vervolgens weer in. Als het probleem zo niet wordt opgelost, neemt u contact op met Dell (zie 'Contact opnemen met Dell' op pagina 64).

**Als het aan-uitlampje wit knippert en de computer niet reageert** – De computer staat in de slaapstand of het beeldscherm reageert mogelijk niet.

- Druk op een toets op het toetsenbord, verplaats de aangesloten muis of een vinger op het touchpad, of druk op de aan-uitknop om de normale werking te hervatten.
- Als het beeldscherm niet reageert, drukt u op de aan-uitknop tot de computer wordt uitgeschakeld en schakelt u deze vervolgens weer in. Als het probleem zo niet wordt opgelost, neemt u contact op met Dell (zie 'Contact opnemen met Dell' op pagina 64).

**Als het aan-uitlampje oranje brandt en de computer niet reageert** – De computer is ingeschakeld, staat in de stand-bystand met een bijna lege batterij, of het beeldscherm reageert mogelijk niet.

- Sluit de netadapter aan om de computer van stroom te voorzien en de batterij op te laden.

- Verplaats de aangesloten muis of een vinger op het touchpad om de normale werking te hervatten.
- Als het beeldscherm niet reageert, drukt u op de aan-uitknop tot de computer wordt uitgeschakeld en schakelt u deze vervolgens weer in. Als het probleem zo niet wordt opgelost, neemt u contact op met Dell (zie 'Contact opnemen met Dell' op pagina 64).

**Als er interferentie optreedt die de ontvangst op uw computer belemmert** – Een ongewenst signaal veroorzaakt interferentie door andere signalen te onderbreken of blokkeren.

Interferentie kan worden veroorzaakt door:

- Verlengsnoeren voor stroom, toetsenbord en muis.
- Te veel apparaten aangesloten op een stekkerdoos.
- Meerdere stekkerdozen aangesloten op hetzelfde stopcontact.

## Geheugenproblemen

**Als er een bericht wordt weergegeven met de melding dat er onvoldoende geheugen is –**

- Sla geopende bestanden op en sluit deze bestanden en geopende programma's die u niet gebruikt af om te controleren of het probleem daardoor wordt opgelost.
- Raadpleeg de documentatie bij de software voor de minimale geheugenvereisten. Installeer zo nodig extra geheugen (zie de *Onderhoudshandleiding* op de Dell Support-website op **support.dell.com/manuals**).
- Plaats de geheugenmodules terug (zie de *Onderhoudshandleiding* op de Dell Support-website op **support.dell.com/manuals**) om er zeker van te zijn dat uw computer goed met het geheugen communiceert.

**Als er andere problemen met het geheugen zijn –**

- Zorg ervoor dat u de richtlijnen voor het installeren van het geheugen volgt (zie de *Onderhoudshandleiding* op de Dell Support-website op **support.dell.com/manuals**).
- Controleer of de geheugenmodule compatibel is met uw computer. Uw computer biedt ondersteuning voor DDR2-geheugens. Zie 'Specificaties' op pagina 67 voor meer informatie over het type geheugen dat door uw computer wordt ondersteund.
- Voer Dell Diagnostics (Dell-diagnostiek) uit (zie 'Dell Diagnostics (Dell-diagnostiek)' op pagina 47).
- Plaats de geheugenmodules terug (zie de *Onderhoudshandleiding* op de Dell Support-website op **support.dell.com/manuals**) om te controleren dat uw computer goed met het geheugen communiceert.

## Vastlopen en softwareproblemen

**Als de computer niet opstart** – Controleer of de netadapterkabel goed op de computer en het stopcontact is aangesloten.

**Als een programma niet meer reageert** –

Beëindig het programma:

1. Druk gelijktijdig op <Ctrl><Shift><Esc>.
2. Klik op **Toepassingen**.
3. Selecteer het programma dat niet meer reageert.
4. Klik op **Taak beëindigen**.

**Als een programma blijft vastlopen** – Raadpleeg de softwaredocumentatie. Indien nodig maakt u de installatie van het programma ongedaan en installeert u het opnieuw.

 **OPMERKING:** Bij software worden normaliter installatie-instructies geleverd in de vorm van een installatiehandleiding of op een cd.

**Als de computer niet meer reageert of als er een blauw scherm wordt weergegeven** –

 **WAARSCHUWING:** U loopt het risico gegevens te verliezen als u het besturingssysteem niet afsluit.

Als de computer niet reageert wanneer u op een toets op het toetsenbord drukt of wanneer u de muis verplaatst, houdt u de aan-uitknop minstens 8-10 seconden ingedrukt totdat de computer wordt uitgeschakeld. Start de computer vervolgens opnieuw op.

### Als een programma is ontwikkeld voor een eerdere versie van het Microsoft® Windows-besturingssysteem –

Voer de **wizard Programmacompatibiliteit** uit. Met de **wizard Programmacompatibiliteit** wordt een programma zodanig geconfigureerd dat dit wordt uitgevoerd in een omgeving die vergelijkbaar is met een andere omgeving dan die van het Windows Vista-besturingssysteem.

1. Klik op **Start**  → **Configuratiescherm** → **Programma's** → **Een ouder programma met deze versie van Windows gebruiken**.
2. Klik in het welkomstscherf op **Volgende**.
3. Volg de aanwijzingen op het scherm.

### Als u andere softwareproblemen hebt –

- Maak direct een back-up van uw bestanden.
- Gebruik een virusscanner om de vaste schijf of cd's te scannen.
- Bewaar en sluit alle geopende bestanden of programma's en sluit de computer af via het menu **Start** .

- Raadpleeg de softwaredocumentatie of neem contact op met de softwareleverancier voor informatie over het oplossen van problemen:

- Controleer of het programma compatibel is met het besturingssysteem dat op de computer is geïnstalleerd.
- Controleer of de computer aan de minimale hardwarevereisten voor de software voldoet. Raadpleeg de softwaredocumentatie voor informatie.
- Controleer of het programma op juiste wijze is geïnstalleerd en geconfigureerd.
- Controleer of de stuurprogramma's voor het apparaat niet met het programma conflicteren.
- Indien nodig maakt u de installatie van het programma ongedaan en installeert u het opnieuw.

# Ondersteuningshulpmiddelen gebruiken

## Dell Support Center

Het **Dell Support Center** is een gebruiksvriendelijke toepassing die informatie biedt over uw computer, service op maat en ondersteuningsbronnen.

Voer de toepassing uit door op het pictogram  op de taakbalk te klikken.

Op de startpagina van het **Dell Support Center** vindt u het modelnummer van uw systeem, het nummer van het serviceplaatje, de code voor express-service en contactgegevens voor service.

De startpagina biedt tevens koppelingen naar de volgende onderdelen:

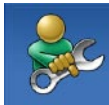

**Zelfhulp** (probleemoplossing, beveiliging, systeemprestaties, netwerk/internet, back-up/herstel en Windows-besturingssysteem)



### Waarschuwingen

(waarschuwingen van technische ondersteuning die relevant zijn voor uw computer)



### Ondersteuning door Dell

(Technische ondersteuning met DellConnect™, Klantenservice, Training en zelfstudie, Help-informatie met Dell on Call en online scan met PC CheckUp)



### Over uw computer

(Eigenaarshandleiding, Garantie-informatie, Systeeminformatie, Upgrades en accessoires)

Klik op de tab **Services** op [support.dell.com](http://support.dell.com) voor meer informatie over **Dell Support Center** en de beschikbare ondersteuningshulpmiddelen.

### Systeemberichten

Als er een probleem of fout op uw computer optreedt, wordt een systeembericht weergegeven waarmee u de oorzaak kunt vaststellen en de benodigde handeling om het probleem op te lossen.

 **OPMERKING:** Als het door u ontvangen bericht niet in de volgende voorbeelden wordt vermeld, raadpleegt u de documentatie bij het besturingssysteem of het programma dat werd uitgevoerd toen het bericht verscheen. U kunt ook de *Dell technologiegids* op uw vaste schijf of de Dell Support-website op [support.dell.com/manuals](http://support.dell.com/manuals) raadplegen of 'Contact opnemen met Dell' op pagina 64 lezen voor ondersteuning.

**No boot device available (Geen opstartbron beschikbaar)** – De vaste schijf bevat geen opstartpartitie, de kabel van de vaste schijf is los of er is geen opstartbron.

- Als de vaste schijf als opstartapparaat is ingesteld, moet u controleren of alle kabels op de juiste wijze zijn aangesloten en of het station op de juiste wijze is geïnstalleerd en als opstartapparaat is gepartitioneerd.
- Activeer het systeemsetupprogramma en ga na of de informatie over de opstartvolgorde juist is (zie de *Dell technologiegids* op uw vaste schijf of de Dell Support-website op [support.dell.com/manuals](http://support.dell.com/manuals)).

**No timer tick interrupt (Geen timertikonderbreking)** – Mogelijk is een chip op het moederbord of het moederbord zelf defect (zie 'Contact opnemen met Dell' op pagina 64 voor ondersteuning).



## Probleemoplosser voor hardware

Als een apparaat niet wordt ontdekt tijdens het installeren van het besturingssysteem of wel wordt ontdekt maar verkeerd is geconfigureerd, kunt u de **probleemoplosser voor hardware** gebruiken om de incompatibiliteit op te lossen.

U start de Probleemoplosser voor hardware als volgt:

1. Klik op **Start**  → **Help en ondersteuning**.
2. Typ `probleemoplosser voor hardware` in het zoekveld en druk op <Enter> om de zoekactie te starten.
3. Selecteer in de zoekresultaten de optie die het probleem het beste omschrijft en volg de overige stappen om het probleem op te lossen.

## Dell Diagnostics (Dell-diagnostiek)

Als zich een probleem met uw computer voordoet, voert u eerst de controles uit die in 'Vastlopen en softwareproblemen' op pagina 43 worden beschreven en voert u Dell Diagnostics (Dell-diagnostiek) uit voordat u contact met Dell opneemt voor technische ondersteuning.

 **OPMERKING:** Dell Diagnostics (Dell-diagnostiek) werkt alleen op Dell-computers.

 **OPMERKING:** De cd/dvd *Drivers and Utilities* is optioneel en is mogelijk niet met uw computer meegeleverd.

Zorg dat het apparaat dat u wilt testen in het System Setup-programma wordt weergegeven en actief is. Druk op <F2> tijdens de POST-test (Power On Self Test) om toegang te krijgen tot het System Setup-programma (BIOS).

Start Dell Diagnostics (Dell-diagnostiek) vanaf de vaste schijf of vanaf de cd/dvd *Drivers and Utilities*.

### Dell Diagnostics (Dell-diagnostiek) starten vanaf de vaste schijf

Het hulpprogramma Dell Diagnostics (Dell-diagnostiek) bevindt zich op een verborgen partitie op de vaste schijf.

 **OPMERKING:** Als uw computer geen beeld geeft, neemt u contact op met Dell (zie 'Contact opnemen met Dell' op pagina 64).

1. Controleer of de computer is aangesloten op een stopcontact dat naar behoren werkt.
2. Zet de computer aan of start deze opnieuw op.
3. Druk op <F12> zodra het DELL™-logo wordt weergegeven. Selecteer **Diagnostics** (Diagnostiek) in het opstartmenu en druk op <Enter>.

Op sommige computers wordt hiermee de Pre-Boot System Assessment (PSA: Systeemanalyse) gestart.

 **OPMERKING:** Als u te lang wacht en het logo van het besturingssysteem verschijnt, wacht u totdat het bureaublad van Microsoft® Windows® wordt weergegeven. Vervolgens sluit u de computer af en probeert u het opnieuw.

 **OPMERKING:** Als een bericht wordt weergegeven dat er geen partitie met een diagnostisch hulpprogramma is gevonden, voert u Dell Diagnostics (Dell-diagnostiek) uit vanaf de cd/dvd *Drivers and Utilities*.

*Als de PSA wordt gestart:*

- a. De PSA begint met het uitvoeren van de tests.
- b. Als de PSA met succes wordt voltooid, wordt de melding weergegeven: `No problems have been found with this system so far. Do you want to run the remaining memory tests? This will take about 30 minutes or more. Do you want to continue? (Recommended).` (Er zijn tot dusverre geen problemen gevonden met dit systeem. Wilt u de resterende geheugentests uitvoeren? Dit neemt 30 minuten of meer in beslag. Wilt u doorgaan? (Aanbevolen)).
- c. Druk op <y> om door te gaan als er geheugenproblemen optreden. Druk anders op <n>.

- d. Het bericht `Booting Dell Diagnostic Utility Partition. Press any key to continue.` (Opstarten vanaf partitie met Dell Diagnostics (Dell-diagnostiek). Druk op een willekeurige toets om door te gaan).
- e. Druk op een willekeurige toets om door te gaan. Het venster **Choose An Option** (Een optie kiezen) wordt geopend.

*Als de PSA niet wordt gestart:*

Druk op een willekeurige toets om Dell Diagnostics (Dell-diagnostiek) te starten vanaf de partitie met diagnostische hulpprogramma's op de vaste schijf en ga naar het venster **Choose An Option** (Een optie kiezen).

4. Selecteer de test die u wilt uitvoeren.
5. Als tijdens een test een probleem optreedt, wordt op het scherm een foutcode en een beschrijving van het probleem weergegeven. Noteer de foutcode en probleembeschrijving en neem contact op met Dell (zie 'Contact opnemen met Dell' op pagina 64).



-  **OPMERKING:** Het serviceplaatje voor de computer bevindt zich boven aan elk testvenster. Als u contact opneemt met Dell, vraagt de technische ondersteuning u om het nummer op het serviceplaatje.
6. Nadat de tests zijn voltooid, sluit u het testscherm om terug te keren naar het venster **Choose An Option** (Een optie kiezen). Klik op **Exit** (Afsluiten) om Dell Diagnostics (Dell-diagnostiek) af te sluiten en de computer opnieuw op te starten.

### **Dell Diagnostics (Dell-diagnostiek) starten vanaf de cd/dvd Drivers and Utilities**

1. Plaats de cd/dvd *Drivers and Utilities* in het station.
2. Zet de computer uit en start deze opnieuw. Wanneer het DELL-logo verschijnt, drukt u direct op <F12>.

-  **OPMERKING:** Als u te lang wacht en het logo van het besturingssysteem verschijnt, wacht u totdat het bureaublad van Microsoft® Windows® wordt weergegeven. Vervolgens sluit u de computer af en probeert u het opnieuw.

## Ondersteuningshulpmiddelen gebruiken

-  **OPMERKING:** Met de volgende stappen wordt de opstartvolgorde voor slechts één keer gewijzigd. De volgende keer dat u weer opstart, zal de computer dit doen middels de apparaten die in het systeemsetupprogramma zijn opgegeven.
3. Wanneer de lijst met opstartbronnen verschijnt, selecteert u **cd/dvd/cd-rw** en drukt u op <Enter>.
  4. Selecteer in het menu dat wordt weergegeven de optie **Boot from CD-ROM** (Opstarten vanaf cd) en druk op <Enter>.
  5. Typ **1** om het cd-menu te starten, en druk op <Enter> om verder te gaan.
  6. Selecteer **Run the Dell 32-bit Diagnostics** (32-bits Dell-diagnostiek uitvoeren) in de genummerde lijst. Als er meerdere versies worden aangegeven, selecteert u de versie die op uw computer van toepassing is.
  7. Selecteer de test die u wilt uitvoeren.
  8. Als tijdens een test een probleem optreedt, wordt op het scherm een foutcode en een beschrijving van het probleem weergegeven. Noteer de foutcode en probleembeschrijving en raadpleeg 'Contact opnemen met Dell' op pagina 64.
-  **OPMERKING:** Het serviceplaatje voor de computer bevindt zich boven aan elk testvenster. Als u contact opneemt met Dell, vraagt de technische ondersteuning u om het nummer op het serviceplaatje.
9. Nadat de tests zijn voltooid, sluit u het testscherm om terug te keren naar het venster **Choose An Option** (Een optie kiezen). Klik op **Exit** (Afsluiten) om Dell Diagnostics (Dell-diagnostiek) af te sluiten en de computer opnieuw op te starten.
  10. Verwijder de cd/dvd *Drivers and Utilities*.

# Het besturingssysteem herstellen

U kunt het besturingssysteem van uw computer op de volgende manieren herstellen:

- **Systeemherstel** zet uw computer terug naar een eerdere staat, zonder dat de gegevensbestanden worden gewijzigd of verwijderd. Gebruik Systeemherstel als eerste oplossing voor het herstellen van het besturingssysteem met behoud van de gegevensbestanden.
- **Met Dell Factory Image Restore** brengt u de vaste schijf terug in de staat waarin deze verkeerde toen u de computer kocht. Met deze procedure worden alle gegevens op de vaste schijf permanent verwijderd evenals alle programma's die u hebt geïnstalleerd nadat u de computer hebt ontvangen. Gebruik Dell Factory Image Restore alleen als het probleem met het besturingssysteem niet door Systeemherstel is opgelost.
- **Als u een cd/dvd met het besturingssysteem bij de computer hebt ontvangen**, kunt u deze gebruiken om het besturingssysteem te herstellen. Als u de cd/dvd met het besturingssysteem gebruikt, worden ook alle gegevens op de vaste schijf gewist. Gebruik de cd/dvd alleen als u het probleem niet kunt oplossen met Systeemherstel.

# Stelselherstel

De besturingssystemen van Windows bieden de optie Stelselherstel, waarmee u uw computer naar een eerdere staat kunt terugzetten (zonder dat dit van invloed is op uw gegevensbestanden) als de computer niet meer goed functioneert na wijzigingen aan de hardware, software of andere systeeminstellingen. Alle wijzigingen die Stelselherstel op uw computer aanbrengt, kunnen volledig ongedaan worden gemaakt.

 **VOORZICHTIG: Maak regelmatig back-ups van uw gegevensbestanden. Uw gegevensbestanden worden door Stelselherstel niet gecontroleerd of hersteld.**

 **OPMERKING:** De procedures in dit document zijn geschreven voor de standaardweergave van Windows, dus mogelijk zijn ze niet van toepassing als u de klassieke weergave van Windows op uw Dell™-computer hebt ingesteld.

## Stelselherstel starten

1. Klik op **Start** .
2. Typ in het venster **Zoekopdracht starten** `Systeemherstel` en druk op <Enter>.
-  **OPMERKING:** Het venster **Gebruikersaccountbeheer** wordt mogelijk weergegeven. Als u een beheerder op de computer bent, klikt u op **Doorgaan**; anders neemt u contact op met de beheerder om met de gewenste actie door te gaan.
3. Klik op **Volgende** en volg de instructies op het scherm.

Mocht het probleem niet te verhelpen zijn met Stelselherstel, dan kan het nodig zijn het laatste systeemherstel ongedaan te maken.

## Het laatste systeemherstel ongedaan maken

 **OPMERKING:** Voordat u het laatste systeemherstel ongedaan maakt, dient u alle geopende bestanden en programma's af te sluiten. Wijzig, open en verwijder geen bestanden of programma's tot het systeemherstel is voltooid.

1. Klik op **Start** .
2. Typ in het venster **Zoekopdracht starten** `Systeemherstel` en druk op <Enter>.
3. Klik op **Systeemherstel ongedaan maken** en klik op **Volgende**.

## Dell Factory Image Restore

 **VOORZICHTIG:** Met Dell Factory Image Restore worden alle gegevens op de vaste schijf permanent verwijderd. Ook worden alle toepassingen of stuurprogramma's verwijderd die u hebt geïnstalleerd nadat u de computer hebt ontvangen. Maak indien mogelijk een reservekopie van de gegevens voordat u deze optie gebruikt. Gebruik Dell Factory Image Restore alleen als Systeemherstel het probleem met het besturingssysteem niet heeft opgelost.

 **OPMERKING:** Dell Factory Image Restore is in sommige landen of op sommige computers mogelijk niet beschikbaar.

Gebruik Dell Factory Image Restore alleen als laatste redmiddel om uw besturingssysteem te herstellen. Met deze optie brengt u de vaste schijf terug in de staat waarin deze verkeerde toen u de computer kocht. Alle programma's en bestanden die u hebt toegevoegd nadat u de computer hebt gekocht (inclusief gegevensbestanden) worden permanent van de vaste schijf verwijderd. Gegevensbestanden zijn onder andere

## Het besturingssysteem herstellen

documenten, spreadsheets, e-mailberichten, digitale foto's en muziekbestanden. Maak indien mogelijk een reservekopie van alle gegevens voordat u Dell Factory Image Restore gebruikt.

1. Zet de computer aan. Druk wanneer het Dell-logo verschijnt herhaaldelijk op <F8> om het venster **Geavanceerde opstartopties** van Vista te openen.

 **OPMERKING:** Als u te lang wacht en het logo van het besturingssysteem verschijnt, wacht u totdat het bureaublad van Microsoft® Windows® wordt weergegeven. Vervolgens sluit u de computer af en probeert u het opnieuw.

2. Selecteer **De computer herstellen**.
3. Het venster **Systeemherstelopties** wordt weergegeven.
4. Selecteer een toetsenbordindeling en klik op **Volgende**.
5. U moet zich aanmelden als lokale gebruiker voor toegang tot de herstelopties. Voor toegang tot de opdrachtregel typt u `administrator` in het veld **Gebruikersnaam** en klikt u op **OK**.

6. Klik op **Dell Factory Image Restore**. Het welkomsscherm van **Dell Factory Image Restore** wordt weergegeven.

 **OPMERKING:** Afhankelijk van uw configuratie moet u mogelijk eerst **Dell Factory Tools** en vervolgens **Dell Factory Image Restore** selecteren.

7. Klik op **Next** (Volgende). Het scherm **Confirm Data Deletion** (Verwijderen van gegevens bevestigen) wordt weergegeven.

 **OPMERKING:** Als u niet wilt verdergaan met Factory Image Restore, klikt u op **Cancel** (Annuleren).

8. Schakel het selectievakje in om te bevestigen dat u wilt doorgaan met het herformateren van de vaste schijf en het herstellen van de fabriekinstellingen van de systeemsoftware. Klik vervolgens op **Next** (Volgende).

Het herstelproces begint en kan circa vijf minuten in beslag nemen, of meer. Er wordt een bericht weergegeven wanneer het besturingssysteem en de fabriekstoepassingen naar fabriekswaarden zijn hersteld.

9. Klik op **Finish** (Voltooien) om het systeem opnieuw op te starten.



# Het besturingssysteem opnieuw installeren

## Voordat u begint

Als u overweegt om het Windows-besturingssysteem opnieuw te installeren om een probleem met een zojuist geïnstalleerd stuurprogramma op te lossen, is het raadzaam eerst de functie Vorig stuurprogramma van Windows te proberen. Als u het probleem niet met Vorig stuurprogramma kunt verhelpen, brengt u het besturingssysteem via Systeemherstel terug in de staat waarin het verkeerde voordat u het nieuwe stuurprogramma installeerde. Zie 'Systeemherstel' op pagina 52.

 **VOORZICHTIG: Voordat u de installatie uitvoert, dient u een reservekopie van alle gegevensbestanden op uw primaire vaste schijf te maken. Bij conventionele vasteschijfconfiguraties is de primaire vaste schijf het eerste station dat door de computer wordt gedetecteerd.**

Als u Windows opnieuw wilt installeren, hebt u het volgende nodig:

- De cd/dvd Dell *Operating System*
- De cd/dvd Dell *Drivers and Utilities*

 **OPMERKING:** De cd/dvd *Drivers and Utilities* bevat de stuurprogramma's die tijdens de productie van de computer zijn geïnstalleerd. Gebruik de cd/dvd *Dell Drivers and Utilities* om alle benodigde stuurprogramma's te laden. Mogelijk zijn de cd/dvd Dell *Drivers and Utilities* en de cd/dvd *Operating System* niet met de computer meegeleverd. Dit is afhankelijk van de regio waar u de computer hebt aangeschaft en of u de cd/dvd's hebt aangevraagd.

### Windows Vista opnieuw installeren

Het kan 1 tot 2 uur duren voordat het installatieproces is voltooid. Nadat u het besturingssysteem opnieuw hebt geïnstalleerd, moet u ook de stuurprogramma's, de antivirussoftware en andere software opnieuw installeren.

1. Sla geopende bestanden op en sluit deze en eventueel geopende programma's af.
2. Plaats de cd/dvd *Operating System* in het station.
3. Klik op **Afsluiten** wanneer het bericht **Windows installeren** verschijnt.
4. Start de computer opnieuw op.
5. Wanneer het DELL-logo verschijnt, drukt u direct op <F12>.



 **OPMERKING:** Als u te lang wacht en het logo van het besturingssysteem verschijnt, wacht u totdat het bureaublad van Microsoft® Windows® wordt weergegeven. Vervolgens sluit u de computer af en probeert u het opnieuw.

 **OPMERKING:** Met de volgende stappen wordt de opstartvolgorde voor slechts één keer gewijzigd. De volgende keer dat u weer opstart, zal de computer dit doen middels de apparaten die in het systeemsetupprogramma zijn opgegeven.

6. Wanneer de lijst met opstartbronnen wordt weergegeven, selecteert u het **cd/dvd/cd-rw-station** en drukt u op <Enter>.
7. Druk op een willekeurige toets om **op te starten vanaf de cd-rom**. Volg de instructies op het scherm om de installatie te voltooien.

# Hulp verkrijgen

Als u een probleem met de computer ondervindt, kunt u de volgende stappen uitvoeren om het probleem vast te stellen en op te lossen:

1. Zie 'Problemen oplossen' op pagina 37 voor informatie en procedures met betrekking tot uw computerprobleem.
2. Zie de *Dell technologiegids* op uw vaste schijf of de Dell Support-website op **support.dell.com/manuals** voor meer informatie over probleemoplossing.
3. Zie 'Dell Diagnostics (Dell-diagnostiek)' op pagina 47 voor procedures voor het uitvoeren van Dell Diagnostics (Dell-diagnostiek).
4. Vul de diagnostische checklist in op pagina 63.
5. Gebruik het uitgebreide scala aan online services van Dell (op **support.dell.com**) voor hulp tijdens de installatie en bij het oplossen van problemen. Zie 'Online services' op pagina 59 voor een uitgebreidere lijst met online services van Dell Support.
6. Als het probleem niet met behulp van de voorgaande stappen kan worden opgelost, gaat u naar 'Voordat u belt' op pagina 62.
  -  **OPMERKING:** Bel Dell Support vanaf een telefoon in de buurt van de computer, zodat de ondersteuningsmedewerkers u kunnen assisteren tijdens de benodigde procedures.
  -  **OPMERKING:** De code voor express-service is mogelijk niet in alle landen beschikbaar.

## Hulp verkrijgen

Wanneer het automatische telefoonsysteem van Dell u daarom vraagt, voert u de code voor express-service in om het gesprek rechtstreeks naar de juiste ondersteuningsmedewerker te leiden. Als u niet over een code voor express-service beschikt, opent u de map **Dell Accessories** (Dell-accessoires), dubbelklikt u op het pictogram **Express Service Code** (Code voor express-service) en volgt u de instructies op het scherm.

 **OPMERKING:** Sommige services zijn mogelijk niet beschikbaar buiten de Verenigde Staten. Bel uw plaatselijke vertegenwoordiger van Dell voor informatie over beschikbaarheid van deze services.

## Technische ondersteuning en klantenservice

De technische ondersteuning van Dell staat klaar voor al uw vragen met betrekking tot hardware van Dell. Onze ondersteuningsmedewerkers maken gebruik van diagnostische functionaliteit op de computer voor snelle, nauwkeurige antwoorden.

Zie 'Voordat u belt' op pagina 62 als u contact wilt opnemen met de ondersteuningsafdeling van Dell en raadpleeg vervolgens de contactgegevens voor uw regio, of ga naar **support.dell.com**.

## DellConnect™

DellConnect is een eenvoudig hulpmiddel waarmee de ondersteuningsmedewerkers van Dell met een breedbandverbinding online toegang krijgen tot uw computer, zodat zij het probleem onder uw toezicht kunnen diagnosticeren en herstellen. Ga voor meer informatie naar **support.dell.com/DellConnect**.

## Online services

Meer informatie over de producten en services van Dell is beschikbaar op de volgende websites:

- [www.dell.com](http://www.dell.com)
- [www.dell.com/ap](http://www.dell.com/ap) (alleen landen in Azië/aan de Grote Oceaan)
- [www.dell.com/jp](http://www.dell.com/jp) (alleen Japan)
- [www.euro.dell.com](http://www.euro.dell.com) (alleen Europa)
- [www.dell.com/la](http://www.dell.com/la) (landen in Latijns-Amerika en het Caribisch gebied)
- [www.dell.ca](http://www.dell.ca) (alleen Canada)

Via de volgende websites en e-mailadressen kunt u contact opnemen met Dell Support:

### Dell Support-websites

- [support.dell.com](mailto:support.dell.com)
- [support.jp.dell.com](mailto:support.jp.dell.com) (alleen Japan)
- [support.euro.dell.com](mailto:support.euro.dell.com) (alleen Europa)

### E-mailadressen voor Dell Support

- [mobile\\_support@us.dell.com](mailto:mobile_support@us.dell.com)
- [support@us.dell.com](mailto:support@us.dell.com)
- [la-techsupport@dell.com](mailto:la-techsupport@dell.com) (alleen landen in Latijns-Amerika en het Caribisch gebied)
- [apsupport@dell.com](mailto:apsupport@dell.com) (alleen landen in Azië/aan de Grote Oceaan)

### E-mailadressen Dell Marketing en Sales

- [apmarketing@dell.com](mailto:apmarketing@dell.com) (alleen landen in Azië/aan de Grote Oceaan)
- [sales\\_canada@dell.com](mailto:sales_canada@dell.com) (alleen Canada)

### Anoniem file transfer protocol (FTP)

- [ftp.dell.com](ftp://ftp.dell.com)

Log in als de gebruiker `anonymous` en gebruik uw e-mailadres als wachtwoord.

### Geautomatiseerde bestelstatusservice

U kunt de status van de door u bestelde Dell-producten raadplegen via **support.dell.com** of bellen met de geautomatiseerde bestelstatusservice. Een opgenomen boodschap zal u vragen om de informatie in te voeren die nodig is om uw bestelling en de status daarvan te vinden. Zie 'Contact opnemen met Dell' op pagina 64 voor het telefoonnummer voor uw regio.

Als u een probleem met uw bestelling hebt, zoals ontbrekende onderdelen, verkeerde onderdelen of onjuiste facturering, neemt u contact op met Dell. Houd uw factuur of pakbon bij de hand wanneer u belt. Zie 'Contact opnemen met Dell' op pagina 64 voor het telefoonnummer voor uw regio.

### Productinformatie

Als u informatie over andere Dell-producten nodig hebt of een bestelling wilt plaatsen, kunt u de website van Dell bezoeken op **www.dell.com**. Zie 'Contact opnemen met Dell' op pagina 64 voor het telefoonnummer voor uw regio of het nummer van een verkoopspecialist.

## Items retourneren voor reparatie of restitutie onder de garantie

 **OPMERKING:** Maak, voordat u het product terugstuurt naar Dell, een back-up van alle gegevens op de vaste schijf of schijven en op enig ander opslagapparaat in het product. Verwijder alle vertrouwelijke, bedrijfs- en persoonlijke gegevens, alsmede alle verwisselbare media, zoals cd's en pc-kaarten. Dell is niet verantwoordelijk voor uw vertrouwelijke, bedrijfs- of persoonlijke gegevens; verloren of beschadigde gegevens of beschadigde of verloren verwisselbare media die mogelijk met uw retourzending worden meegestuurd.

Bereid alle items die worden teruggezonden (voor reparatie dan wel restitutie) als volgt voor:

1. Neem telefonisch contact op met Dell voor een RMA-nummer voor toegestane artikelretour. Noteer dit nummer op een duidelijk zichtbare plaats op de doos.  
 **OPMERKING:** Zie 'Contact opnemen met Dell' op pagina 64 voor het telefoonnummer voor uw regio.
2. Voeg een kopie van de factuur toe en een brief waarin u de reden voor de retournering beschrijft.
3. Voeg een kopie van de diagnostische checklist toe (zie 'Diagnostische checklist' op pagina 63) om aan te geven welke tests u hebt uitgevoerd en welke foutberichten door Dell Diagnostics (Dell-diagnostiek) werden gerapporteerd (zie 'Dell Diagnostics (Dell-diagnostiek)' op pagina 47).
4. Stuur alle accessoires mee die bij de geretourneerde items behoren (zoals stroomkabels, software, handleidingen enzovoort) als u in aanmerking voor restitutie komt.

5. Verpak de apparatuur die u terugstuurt in de oorspronkelijke verpakking of een vergelijkbare verpakking.

 **OPMERKING:** De verzendkosten zijn voor rekening van de klant. U bent verantwoordelijk voor het verzekeren van de geretourneerde producten en aansprakelijk voor het risico van eventueel verlies tijdens het retourneren van de items naar Dell. Pakketten die onder rembours worden verzonden, worden niet geaccepteerd.

 **OPMERKING:** Als niet aan de bovenstaande voorwaarden wordt voldaan, zullen de geretourneerde producten bij het magazijn van Dell worden geweigerd en aan u worden geretourneerd.

## Voordat u belt

 **OPMERKING:** Zorg ervoor dat u uw code voor express-service bij de hand hebt wanneer u telefonisch contact met Dell opneemt. Met behulp van deze code kan het geautomatiseerde telefoonsysteem van Dell Support uw gesprek op efficiëntere wijze naar de juiste persoon doorschakelen. Mogelijk wordt u ook om uw serviceplaatje gevraagd. Deze tag bevindt zich aan de achter- of onderzijde van uw computer.

Vergeet niet de diagnostische checklist in te vullen. Zet indien mogelijk uw pc aan voordat u contact met Dell opneemt voor ondersteuning en bel vanaf een locatie in de buurt van de computer. Mogelijk wordt u gevraagd om enkele opdrachten in te voeren via het toetsenbord, informatie op te geven tijdens het uitvoeren van procedures of andere stappen op het gebied van probleemoplossing uit te voeren die alleen mogelijk zijn vanaf de pc in kwestie. Zorg ervoor dat u de documentatie van de computer bij de hand hebt.



**Diagnostische checklist**

- Naam:
- Datum:
- Adres:
- Telefoonnummer:
- Serviceplaatje (de streepjescode aan de achter- of onderzijde van de computer):
- Code voor express-service:
- RMA-nummer voor toegestane artikelretour (indien verstrekt door een ondersteuningsmedewerker van Dell):
- Besturingssysteem en versie:
- Apparaten:
- Uitbreidingskaarten:
- Bent u op een netwerk aangesloten? Ja/Nee
- Netwerk, versie en netwerkadapter:
- Programma's en versies:

Raadpleeg de documentatie die bij uw besturingssysteem werd geleverd om de inhoud van de opstartbestanden van de computer te bepalen. Als de pc op een printer is aangesloten, kunt u de bestanden afdrukken. Als dit niet het geval is, dient u de inhoud van elk bestand te noteren alvorens u telefonisch contact met Dell opneemt.

- Foutbericht, pieptooncode of diagnostische code:
- Beschrijving van probleem en uitgevoerde procedures voor probleemoplossing:

# Contact opnemen met Dell

Klanten in de VS kunnen bellen met 800-WWW-DELL (800-999-3355).

 **OPMERKING:** Als u niet over een actieve internetverbinding beschikt, kunt u contactgegevens vinden op de factuur, de pakbon of in de productcatalogus van Dell.

Dell biedt verschillende online en telefonische ondersteuningsservices en -mogelijkheden. De beschikbaarheid hiervan verschilt per land en product. Sommige services zijn mogelijk niet in uw regio beschikbaar.

U neemt als volgt contact op met Dell voor zaken op het gebied van verkoop, ondersteuning of klantenservice:

1. Ga naar **[www.dell.com/contactdell](http://www.dell.com/contactdell)**.
2. Selecteer uw land of regio.
3. Selecteer de gewenste service- of ondersteuningslink.
4. Selecteer de gewenste methode om contact met Dell op te nemen.

# Meer informatie en bronnen

## Als u het volgende wilt:

## Zie:

Het besturingssysteem opnieuw installeren.

De cd/dvd *Operating System*

Een diagnostisch programma voor uw computer uitvoeren, de systeemsoftware van uw notebook opnieuw installeren, stuurprogramma's voor uw computer bijwerken of leesmij-bestanden bekijken.

De cd/dvd *Drivers and Utilities*



**OPMERKING:** Updates van stuurprogramma's en documentatie kunt u vinden op de Dell™ Support-website op [support.dell.com/manuals](http://support.dell.com/manuals).

Meer informatie over uw besturingssysteem, onderhoud van de randapparatuur, internet, Bluetooth®, netwerken en e-mail.

De *Dell technologiegids* op de vaste schijf of de Dell Support-website op [support.dell.com/manuals](http://support.dell.com/manuals)

De computer upgraden met nieuwe of extra geheugenmodules of een nieuwe vaste schijf installeren.

De *Onderhoudshandleiding* op de Dell Support-website op [support.dell.com/manuals](http://support.dell.com/manuals)



**OPMERKING:** In sommige landen is de garantie niet meer geldig als u de computer openmaakt en onderdelen vervangt. Controleer de garantievoorwaarden en het retourbeleid voordat u de computer openmaakt.

Een versleten of defect onderdeel vervangen.

### Als u het volgende wilt:

Informatie over de beste praktijken op het gebied van veiligheid voor uw computer, garantie-informatie, algemene voorwaarden (alleen VS), veiligheidsinstructies, informatie over regelgeving en ergonomie en de gebruiksrechtovereenkomst bekijken.

Serviceplaatje/code voor express-service. U hebt deze code nodig om uw computer aan te melden op **support.dell.com** of om contact op te nemen met de technische ondersteuning.

Stuurprogramma's en downloads zoeken.

Technische ondersteuning en productondersteuning.

De bestelstatus van nieuwe aankopen controleren.

Oplossingen en antwoorden op algemene vragen.

Informatie over de laatste updates over technische wijzigingen aan de computer of geavanceerde technische naslaginformatie voor computertechnici en ervaren gebruikers.

### Zie:

De documentatie over veiligheid en regelgeving die bij uw computer is geleverd en de startpagina over naleving van de wet op: **[www.dell.com/regulatory\\_compliance](http://www.dell.com/regulatory_compliance)**

De achter- of onderkant van de computer

De Dell Support-website op **[support.dell.com](http://support.dell.com)**.

# Specificaties

## Computermodel

---

Inspiron 17

Deze sectie bevat informatie over de installatie van de computer, het bijwerken van stuurprogramma's en het upgraden van de computer.

 **OPMERKING:** Het aanbod kan per regio verschillen. Klik voor meer informatie over de configuratie van uw computer op **Start** → **Help en ondersteuning** en selecteer de optie voor informatie over uw computer.

## Processor

---

Typen	Intel® Celeron® Intel Celeron Dual-Core Intel Core™2 Duo Intel Pentium® Dual-Core
L2-cache	1 MB, 2 MB, 3 MB of 6 MB per core, afhankelijk van model
Externe busfrequentie	667/800/1066 MHz

## Specificaties

### ExpressCard

---

ExpressCard-controller	Intel ICH9M
ExpressCard-connector	één ExpressCard-sleuf (54 mm)
Ondersteunde kaarten	ExpressCard/34 (34 mm) ExpressCard/54 (54 mm) 1,5 V en 3,3 V
ExpressCard-connector-grootte	26 pinnen

### Geheugen

---

Connectoren	twee intern toegankelijke SO-DIMM-sockets
Capaciteiten	1 GB, 2 GB en 4 GB
Type geheugen	800 MHz DDR2 SO-DIMM
Mogelijke geheugen-configuraties	1 GB, 2 GB, 3 GB, 4 GB, 5 GB, 6 GB, en 8 GB

 **OPMERKING:** Zie de *Onderhoudshandleiding* op de Dell Support-website op [support.dell.com/manuals](http://support.dell.com/manuals) voor instructies over het upgraden van het geheugen.

 **OPMERKING:** Als u optimaal gebruik wilt maken van de tweekanaals bandbreedte, moeten beide geheugensleuven bezet zijn met geheugenkaarten met dezelfde capaciteit.

## Computergegevens

---

Chipset van systeem	Mobile Intel Express Cantiga GM45 (UMA), GM45/PM45 (afzonderlijk)
Gegevensbus-breedte	64-bits
DRAM-busbreedte	tweekanaals (2) 64-bits bussen
Busbreedte processoradres	36-bits
Flash-EPROM	2 MB

## Communicatie

---

Netwerkadapter	10/100 ethernet-LAN op moederbord
Draadloos	Interne WLAN-minikaart met draadloze Bluetooth®-technologie

## Video

---

Type grafische kaart	geïntegreerd op systeembord
LCD-interface	Low Voltage Differential Signaling (LVDS)

### *Afzonderlijk:*

Videocontroller	ATI Mobility Radeon HD 4330
Videogeheugen	GDDR3 256 MB DDR2 512 MB

### *UMA:*

Videocontroller	geïntegreerde GMA 4500MHD
Videogeheugen	dynamisch op basis van systeemgeheugencapaciteit

## Specificaties

### Camera (optioneel)

---

Pixels	1,3 megapixels
Videoresolutie	640 x 480 bij 30 fps (maximum)
Diagonale gezichtshoek	66°

### Audio

---

Type audio	tweekanaals High Definition-audio
Audiocontroller	IDT 92HD71
Interne interface	Intel High Definition Audio
Externe interface	microfoonaansluiting, stereo hoofdtelefoon-/luidsprekeraansluiting

### Audio

---

Luidspreker	twee 4-ohm luidsprekers
Interne luidsprekerversterker	2 W per kanaal, 4 ohm
Volumeknoppen	programmamenu's, bedieningsknoppen voor media

### Connectoren

---

Netwerkadapter	RJ45-connector
USB	drie 4-pinsaansluitingen, geschikt voor USB 2.0
VGA	aansluiting met 15 openingen



**Media**

Station	Cd-/dvd-schrijver (Dual Layer dvd+/-rw-station) Blu-ray Disc™ (BD) (optioneel)
Interface	Roxio Creator DE of Roxio Creator Premier Blu-ray (voor Blu-ray Disc) PowerDVD

**Beeldscherm**

Type (active-matrix TFT)	17,3-inch HD+ WLED met TrueLife 17,3-inch FHD WLED met TrueLife
--------------------------	--

*Afmetingen:*

Hoogte	214,81 mm
Breedte	381,88 mm
Diagonaal	439,42 mm

**Beeldscherm**

Maximale resolutie	1600 x 900 bij 262.000 kleuren (HD+ WLED met TrueLife) 1920 x 1080 bij 262.000 kleuren (FHD WLED met TrueLife)
Vernieuwingsfrequentie	60 Hz
Werkingshoek	0° (dicht) tot 155°
Helderheid	Min. 200; normaal 220 cd/m <sup>2</sup> (HD+ WLED met TrueLife) Min. 230; normaal 300 cd/m <sup>2</sup> (FHD WLED, gem. 5 punten)

*Gezichtshoeken:*

Horizontaal	±40° (HD+ WLED met TrueLife) ±60° (FHD WLED met TrueLife)
-------------	--

## Specificaties

### Beeldscherm

---

Verticaal	+15°/-30° (HD +WLED met TrueLife) ±50° (FHD WLED met TrueLife)
Pixelpitch:	0,2388 x 0,2388 mm (HD+ WLED met TrueLife) 0,1989 x 0,1989 mm (FHD WLED met TrueLife)
Knoppen	helderheid kan worden geregeld via sneltoetsen (zie de <i>Dell technologiegids</i> op uw vaste schijf of de Dell Support-website op <a href="http://support.dell.com/manuals">support.dell.com/manuals</a> voor meer informatie)

### Toetsenbord

---

Aantal toetsen	87 (VS en Canada); 88 (Europa); 91 (Japan)
Indeling	QWERTY/AZERTY/Kanji

### Touchpad

---

X/Y-positieresolutie (grafische tabelmodus)	240 cpi
<i>Grootte:</i>	
Breedte	90-mm sensoractief-gebied
Hoogte	45,2 mm rechthoek

**Batterij**

Type	'Slimme' lithium-ionbatterij (4 cellen) 'Slimme' lithium-ionbatterij (6 cellen) 'Slimme' lithium-ionbatterij (9 cellen)
Diepte	57,7 mm (4/6/9 cellen)
Hoogte	20,2 mm (4/6 cellen) 40,0 mm (9 cellen)
Breedte	205,1 mm (4/6 cellen) 276,9 mm (9 cellen)
Gewicht	0,25 kg (4 cellen) 0,35 kg (6 cellen) 0,51 kg (9 cellen)
Spanning	14,8 VDC (4 cellen) 11,1 VDC/10,8 VDC (6 cellen) 11,1 VDC (9 cellen)

**Batterij**

*Oplaadtijd bij kamertemperatuur (schatting):*

Computer uit	4 uur
Gebruiksduur	De gebruiksduur van een batterij is afhankelijk van de gebruiksomstandigheden en kan onder bepaalde omstandigheden (intensief gebruik) aanzienlijk worden verkort.  Zie de <i>Dell technologiegids</i> op vaste schijf of de Dell Support-website op <b><a href="http://support.dell.com/manuals">support.dell.com/manuals</a></b> voor meer informatie.
Levensduur (schatting)	300 laadcycli

## Specificaties

### Batterij

---

#### *Temperatuurbereik:*

In bedrijf	0 tot 35 °C
Opslag	-40 tot 65 °C
Knoopcelbatterij	CR-2032

### Netadapter

---

Typen	65 W en 90 W
Ingangsspanning	100–240 VAC
<i>Ingangsstroom (maximum):</i>	
65 W	1,6 A
90 W	1,5 A
Ingangsfrequentie	50–60 Hz
Uitgangsvermogen	65 W of 90 W

### Netadapter

---

#### *Uitgangsstroom:*

65 W	3,34 A (doorlopend)
90 W	4,62 A (doorlopend)
Nominale uitgangsspanning	19,5 ± 1 VDC

#### *Afmetingen:*

65 W:	
Hoogte	29 mm
Breedte	46,5 mm
Lengte	107 mm
Gewicht (inclusief bekabeling)	0,25 kg
90 W:	
Hoogte	16 mm
Breedte	70 mm

**Netadapter**

Lengte	147 mm
Gewicht (inclusief bekabeling)	0,345 kg
<i>Temperatuurbereik:</i>	
In bedrijf	0 tot 35 °C
Opslag	-30° tot 65° C

**Fysieke specificaties**

Hoogte	29,8 mm tot 39,5 mm
Breedte	416 mm
Diepte	276 mm
<i>Gewicht (met 6-cels batterij):</i>	
Configureerbaar tot minder dan	3,1 kg

**Computeromgeving**

<i>Temperatuurbereik:</i>	
In bedrijf	0 tot 35 °C
Opslag	-40 tot 65 °C
<i>Relatieve vochtigheid (maximum):</i>	
In bedrijf	10% tot 90% (niet-condenserend)
Opslag	5% tot 90% (niet-condenserend)
<i>Maximale trilling (met behulp van een willekeurig vibrerend spectrum dat de gebruikersomgeving simuleert):</i>	
In bedrijf	0,66 GRMS
Niet in bedrijf	1,3 GRMS

### Computeromgeving

---

*Maximale schok (in bedrijf: gemeten met Dell Diagnostics op de vaste schijf en een halve sinuspuls van 2 ms; of niet in bedrijf: gemeten met vaste schijf met geparkeerde koppen en een halve sinuspuls van 2 ms):*

In bedrijf                      110 GRMS

Niet in bedrijf                160 GRMS

*Hoogte (maximaal):*

In bedrijf                      -15,2 tot 3048 m

Opslag                         -15,2 tot 10.668 m

Contaminatieniveau  
in de lucht                    G2 of lager, zoals  
gedefinieerd in  
ISA-S71.04-1985

# Bijlage

## Kennisgeving over Macrovision

Dit product bevat technologie voor bescherming van het auteursrecht, als beschermd door methodische claims van bepaalde patenten in de VS en overige rechten op het intellectueel eigendom van Macrovision Corporation en overige rechthebbenden. Gebruik van deze technologie ter bescherming van het auteursrecht moet worden goedgekeurd door Macrovision Corporation, en is bestemd voor thuisgebruik en overige vertoning in beperkte kring, tenzij Macrovision Corporation hiervan afwijkende toestemming heeft gegeven. Reverse engineering of demontage is verboden.

# Index

## A

aanpassen

uw bureaublad **34**

uw energie-instellingen **35**

## B

back-ups

maken **36**

bekabelde netwerkverbinding **7**

bellen met Dell **62**

besparen, energie **35**

bronnen, meer bronnen zoeken **65**

## C

cd's afspelen en maken **34**

chipset **69**

computer instellen **5**

computermogelijkheden **34**

## D

DellConnect **58**

Dell Diagnostics (Dell-diagnostiek) **47**

Dell Factory Image Restore **53**

Dell Support Center **45**

Dell Support-website **66**

Dell technologiegids

voor meer informatie **65**

diagnostische checklist **63**

draadloze netwerkverbinding **39**

dvd's afspelen en maken **34**

## E

e-mailadressen

voor technische ondersteuning **59**



energie

besparen **35**

## F

fabrieksimage herstellen **53**

FTP, anoniem aanmelden **59**

## G

garantie, retourneren **61**

gegevens, back-up maken **36**

geheugenondersteuning **68**

geheugenproblemen

oplossen **42**

## H

hardwareproblemen

diagnose **47**

hulp

hulp en ondersteuning krijgen **57**

## I

installeren, voordat u begint **5**

internetverbinding **12**

ISP

internetprovider **12**

## K

klantenservice **58**

## L

luchtstroom, voldoende **5**

## M

meer informatie zoeken **65**

## N

netadapter

afmetingen en gewicht **74**

netwerkverbinding

oplossen **39**

## Index

### O

- ondersteuning, e-mailadressen **59**
- Online contact opnemen met Dell **64**
- opnieuw installeren, Windows **55**

### P

- Probleemoplosser voor hardware **47**
- processor **67**
- producten
  - informatie en aanschaf **60**

### S

- schade voorkomen **5**
- software **34**
- softwareproblemen **43**
- stekkerdozen gebruiken **6**
- stuurprogramma's en downloads **66**
- Systeemberichten **46**
- Systeemherstel **52**

**80**

### U

- uitbreidingsbus **69**

### V

- ventilatie, voldoende **5**
- verzenden van producten
  - voor retour of reparatie **61**

### W

- websites voor ondersteuning
  - wereldwijd **59**
- Windows opnieuw installeren **55**
- Windows Vista® **9**
  - opnieuw installeren **56**
  - wizard Programmacompatibiliteit **44**



Gedruckt in Irland.

[www.dell.com](http://www.dell.com) | [support.dell.com](http://support.dell.com)



09N24WA01